

A UYf]U`g'cZ7 cbgfi W]cb	
<ci gbl	9dclm7 cUHYX'7 Ugh'fcb'5GA'5%*[ fUXY'6
<UbXk \YY'	9dclm7 cUHYX'GUa dYX'GHY'f'fDU]bHYX'8i W]Y'fcbt
GYj Yg	<YUhfYUHYX'7 UfVcb'GHY'
K cfa / \UZh	D'UHYX'7 UfVcb'GHY'5GA'5%\$,
G[ a Ybh; YUf	8i W]Y'fcb'5GA'5)'*[ fUXY'*)!( )!%&
<UfXk UYf	D'UHYX'7 UfVcb'GHY'
@W]C i h8Yj ]W	D'UHYX'7 UfVcb'GHY'

ca Yhf]W]Yk 'K ]h'ci h<UbXY  
fC dh]cbU`@W]C i h8Yj ]W'G\ck bL  
GWY' %'

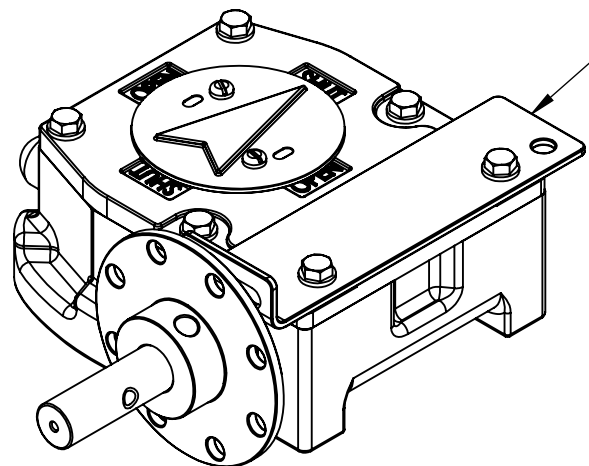

BcHY %'C b'a cgh]hY g'z'h ]gd' UHY' WU'b'  
VY' ]bj YhfYX'gc' dUX'cW'k ]'\Ub[ 'cb  
hY'g]XY'cZ'hY [ YUfVcl' ]bghYUX'cZcb'hcd''

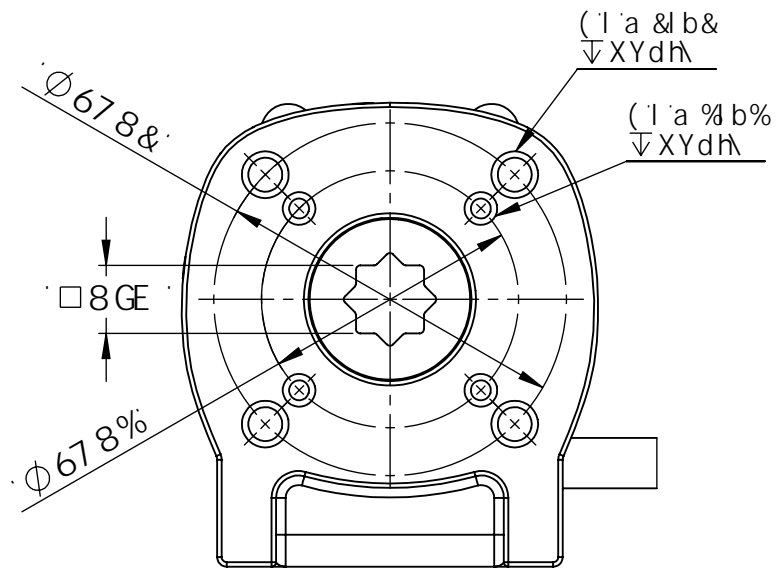
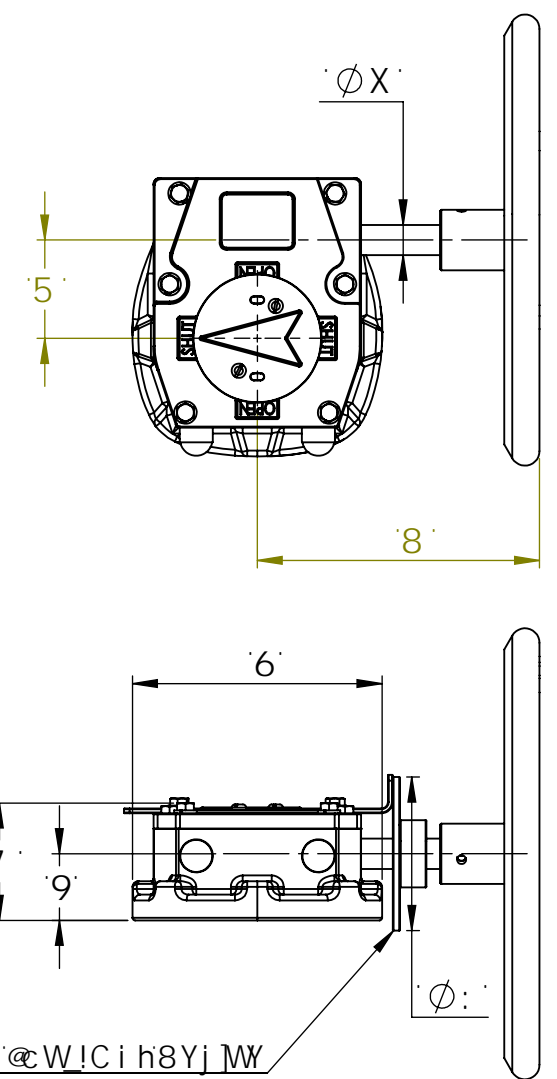
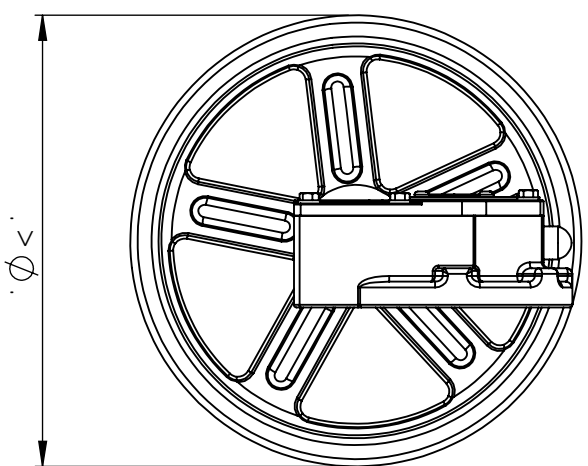

GC' ) &%%A ci bh]b[ 'DUX  
GWY' %'

BcHY & : & )'a ci bh]b[ 'dUHYfb'\Ug  
'I'hfYUXYX'c'Yg'

DUfh Bi a VYf	FYZfYbW GhY	5 f]bL	6 f]bL	7 f]bL	8 f]bL	9 f]bL	« : f]bL	« X f]bL	« < f]bL	Hcfei Y f]bL Vg	; YUf FU]c	« 67 8% f]bL	a % b% f]bL	« 67 8% f]bL	a & b% f]bL	GC' A ci bh]b[	8GE f]bL	F]a Di f]bL	K Y] \h f]bL
; C!\$%€C	% 'i ("	%* -	'%"&	'-"&	%\$&	&-"	%&	*	%' \$	( \$ : % ) \$	A * l % \$ \n % \$	+\$	A , l % & ) \n % (	: \$) Ž: \$+	%%	&+	&	&	
; C!\$&€C	) 'i *"	&"(-	'*" ( & )	) ,	%* &-"	%&	*	&&\$	' + : %	+\$	A , l % & ) \n % *	!	!	: \$+	%+	'	) *"		
; C!\$'!€C	, 'i %\$"	&" ,	( * * & ) %	," ( % ( ( " \$ \$ %	%	(( & )	( & : %	+\$	A , l % & ) \n % +	%\$&	A % \$ l % ) \n % &	%\$&	A % \$ l % ) \n % +	: \$+ Ž: %\$	&&	( \$	%&)		
; C!\$(5!€C	%&] % ("	&" *	' * ) %	' \$ , , "	%+ ( " \$ \$ & \$	%&	, , ) \$	( & : %	%\$&	A % \$ l % ) \n % &	%(\$	A % * l & \n % & \$	: %\$ Ž: % (	&+	*+	&&"&			
; C!\$(6!€C	%&] % ("	&" *	' * ) %	' \$ , , "	%+ ( " \$ \$ & \$	%&	, , ) \$	( & : %	%&	A % & l % + ) \n % &&	!	!	: %&	&+	*+	&&"&			
; C!\$(5!€C	%' i % ("	' " (-	' + , * "	' ( & % % % % - * ( " \$ \$ & \$	%*	% - \$ \$	* \$ : %	%&	A % & l % + ) \n % & +	%*	A & \$ l % ) \n % &	%*	A & \$ l % ) \n % &	: %& Ž: %*	( *	*%	( \$ ,		
; C!\$(6!€C	%' i % ("	' " (-	' + , * "	' ( & % % % % - * ( " \$ \$ & \$	%*	% - \$ \$	* \$ : %	%(\$	A % * l & \n % & )	!	!	: % (	( *	*%	( \$ ,				
; C!\$(5!€C	&\$"	( " ,	%\$ % " , * % "	&" \$ \$ * " \$ \$	' \$	%*	' \$ \$ - \$	* , : %	%*	A & \$ l % ) \n % &	!	!	: %*	( *	- %	+ , %			
; C!\$(6!€C	&\$"	( " ,	%\$ % " , * % "	&" \$ \$ * " \$ \$	' \$	%*	' \$ \$ - \$	* , : %	%(\$	A % * l & \n % & )	!	!	: % (	( *	- %	+ , %			
; C!\$+!€C	& ("	* "\$	%& ("	' - - % ("	% - - * " \$ \$	' \$	%*	' - , & )	, , : %	%*	A & \$ l % ) \n % &	& (	A % * l & \n % &&	: %* Ž: &)	( *	- %	%\$%		
; C!\$,	& l' \$"	%- +	%& & )	" % " +	WU''	WU''	WU''	%*	* - - \$ \$	% ( : %	%*	WU''	& (	WU''	: %* Ž: &)	WU''	WU''	%+ %	
; C!\$-	' *"	' " + (	% (" & * )	( % -	WU''	WU''	WU''	%*	, - ' - )	& ) \$ : %	& (	WU''	& - ,	WU''	: & ) Ž: ' \$	WU''	WU''	& ,	
; C!\$	( \$"	- " (	% " )	* "&& & * "	WU''	WU''	WU''	&\$	% ( * \$' \$	+ & \$ . %	& - ,	WU''	& - ,	WU''	: & ) Ž: ' \$	WU''	WU''	( \$ ,	

8F5K B	B5A 9	85H9
7<97?98	G9	(#&*#%)
9B: '5DDF"		
A: : '5DDF"		

A UI!5]f'HYW]bc'c[ mž'W  
+) %<cZZFcUX  
C fiU'cbZA C '\* ' ' \*'  
f] , , L' , ( & ! - - - ,  
k k k "a UI!U]f'HYW]bc'c[ m'Wca

H]H9.

A UI!5]f; C'GYf]Yg; YUf  
C dYfUhc f8]a Ybg]cbgk #  
C dh]cbU`@W]C i h8Yj ]W

GAP	8K ; "'BC"	F9J
<b>6</b>	A 5L5 F!; C!€C	&\$
G7 5 @ %)	K 9 ÷ <H'	G<99H% C : %

DFCF-96FMSB87CB: 89BHS@  
H: 9-B: CFA 5HC B 7 C B H 5 B 98 'B H-G  
8F5K-B: 6H-9CC @DFC D9FMC:  
A 5L15-F197 <BC @C: MZ-B7'5BM  
F9DFC B1 7 HC B 'B D5FHC F 5G5 K <C @  
K #C1 H#9K F #9B D9FA 4GGC B C:  
A 5L15-F197 <BC @C: MZ-B7'Z-G  
DFC <4#98'